

SWISS POWER

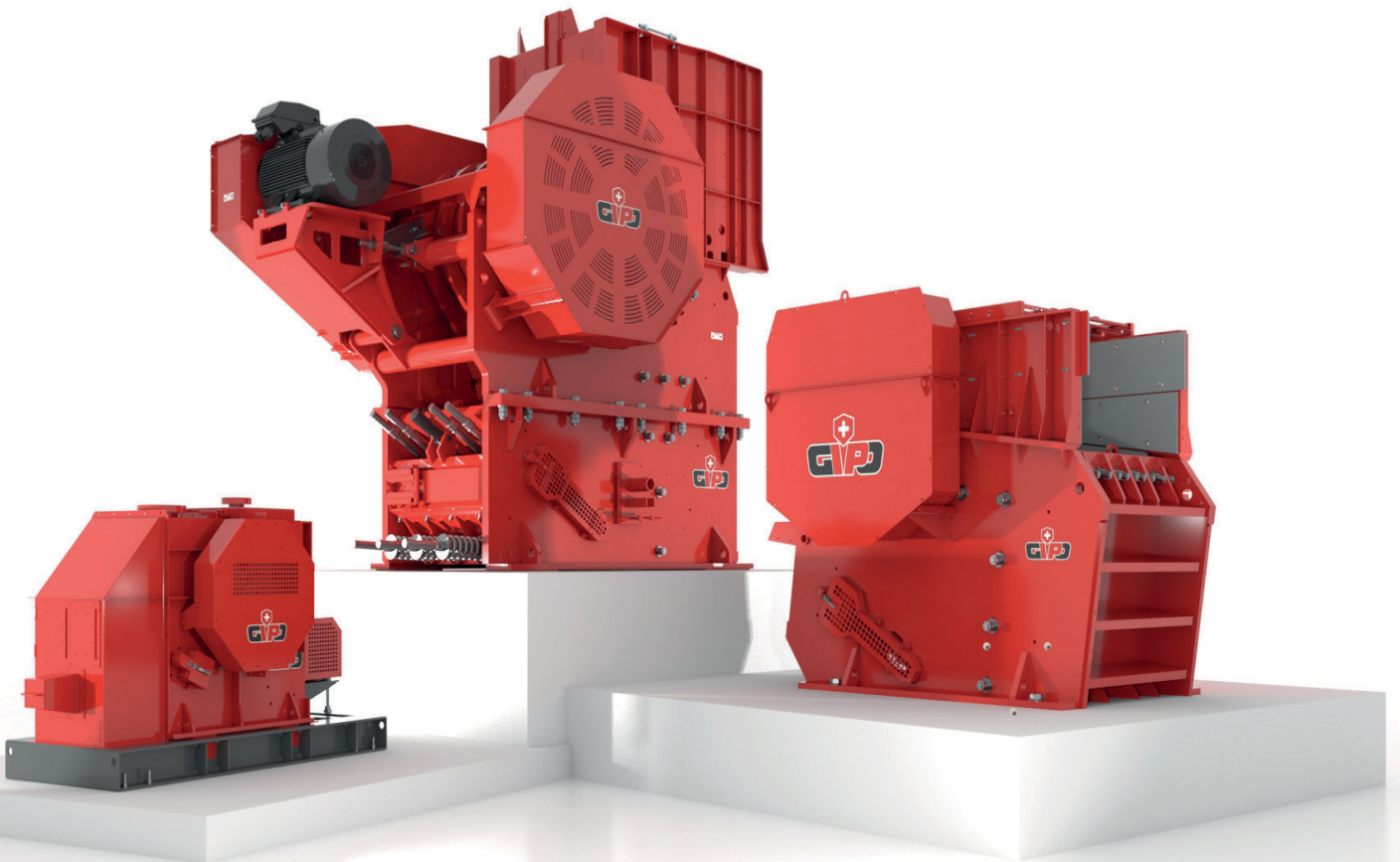

BACKENBRECHER



BACKENBRECHER – BEWÄHRTE STÄRKE

Die Backenbrecher der GIPO AG basieren auf jahrelanger Erfahrung in der Planung und Produktion von Aufbereitungssystemen. Unsere durchdachten Konstruktionen, vereint mit hochwertigen Materialien, sorgen für eine aussergewöhnliche Stabilität und Zuverlässigkeit. Die GIPO Backenbrecher zeichnen sich vor allem durch ein optimales Verhältnis von Aufgabestückgrösse zu Brechergewicht/-grösse aus. Die Brechleistung ist dank ausgereifter Brechertechnologie überdurchschnittlich hoch – selbst bei sehr harten Materialien. Sei es hartes und abrasives Naturgestein oder Baustoff-Recyclingmaterial, die Backenbrecher von GIPO bieten für jede Aufgabenstellung die optimale Lösung.

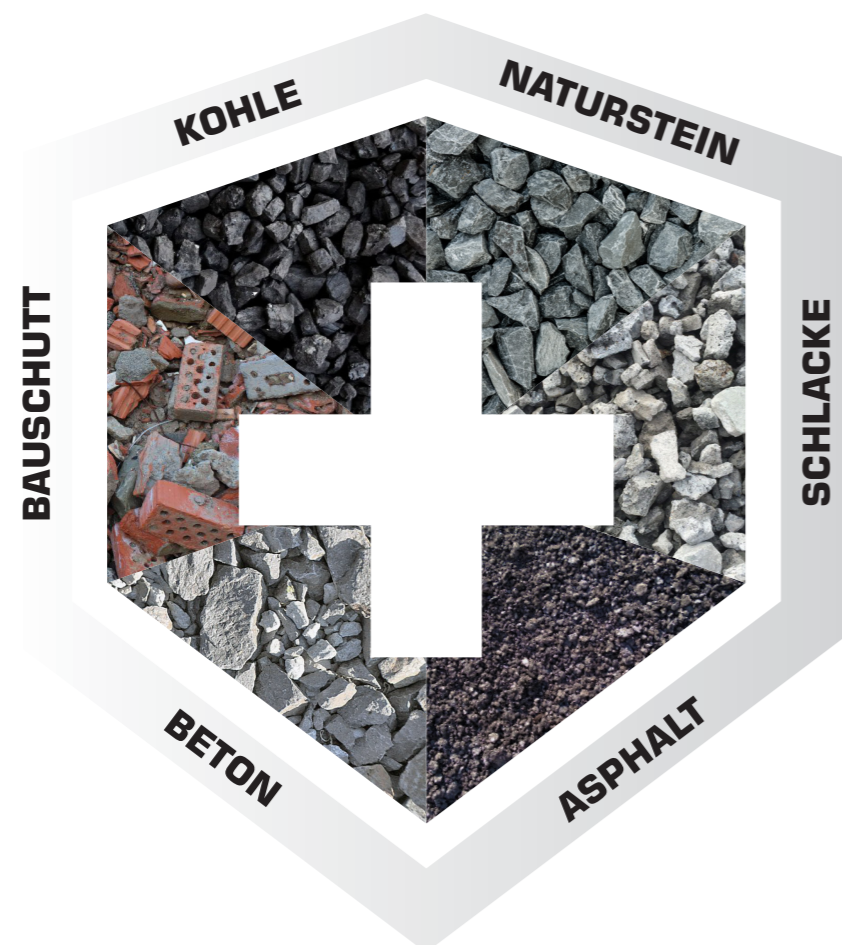

” FÜR JEDE AUFGABENSTELLUNG DIE OPTIMALE LÖSUNG “

PRIMÄRBACKENBRECHER ROBUST – BEWÄHRT – UNVERWÜSTLICH

Der Primärbackenbrecher ist die ideale Maschine für den groben Einsatz und bewährt sich als Vorbrecher bei der Zerkleinerung von mittelhartem bis hartem Gestein sowie Mineralien. GIPO Primärbrecher verrichten auch unter höchsten Belastungen zuverlässig ihren Dienst. Der Brechereinzugswinkel zwischen fester und beweglicher Brechbacke sowie die Länge der Brechbacke, kombiniert mit idealem Exzenterhub, sind abgestimmt auf höchste Brechleistung – auch bei schwierigstem Aufgabematerial. Dies gewährleistet ein verschleissarmes und kosteneffizientes Brechen.



„STARKE LEISTUNG IM TUNNEL“

Unsere GIPO Backenbrecher liefern selbst unter härtesten Bedingungen im Tunnelbereich maximale Effizienz und Zuverlässigkeit. Sie sind robust, leistungsstark und arbeiten präzise – perfekt abgestimmt auf die Anforderungen jedes Projekts.



JANEK METTLER
GIPO AG

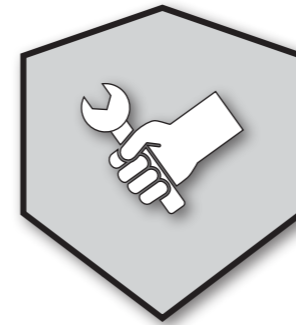
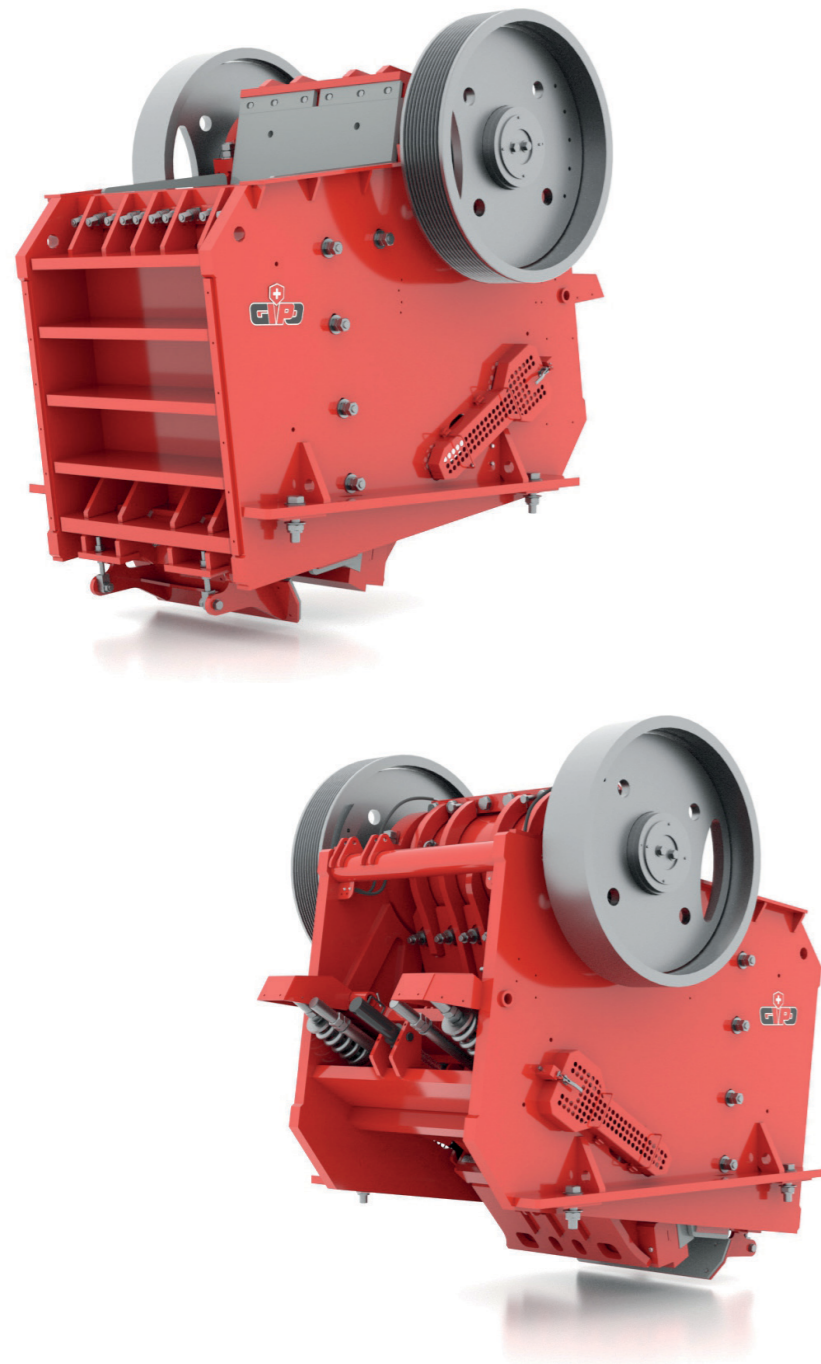

WIRTSCHAFTLICH

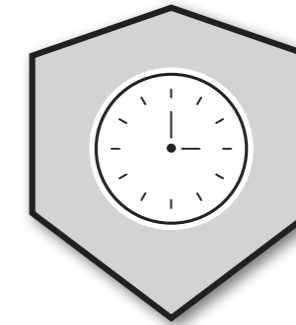

ZUVERLÄSSIG



LEISTUNGSSTARK

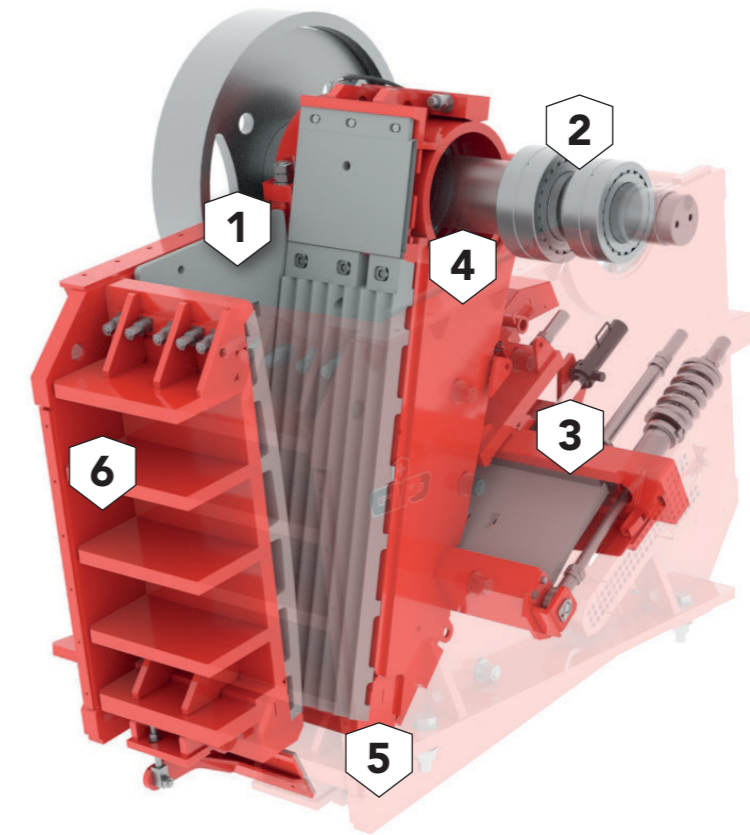

1 Brechereinlauf

2 Brechschwingenlagerung

3 Brechspaltverstellung

4 Brechschwinge

5 Brechbackenaufleger

6 Brechgehäuse

SEKUNDÄRBRECHER KRAFTVOLL – KOMPAKT – BESTÄNDIG

Der Sekundärbackenbrecher von GIPO wird vorwiegend als Nachbrecher verwendet. Er ist die optimale Lösung für die Verarbeitung von hartem und abrasivem Aufgabegut. Das vorgebrochene Gestein wird durch den GIPO Sekundärbrecher effizient zu hochwertigem Schotter und Splittmaterial in der geforderten Kornqualität zerkleinert. Dank der speziellen Formgebung und Einteilung der Brechbacken überzeugt dieser Nachbrecher durch seine hohe Durchsatzleistung.

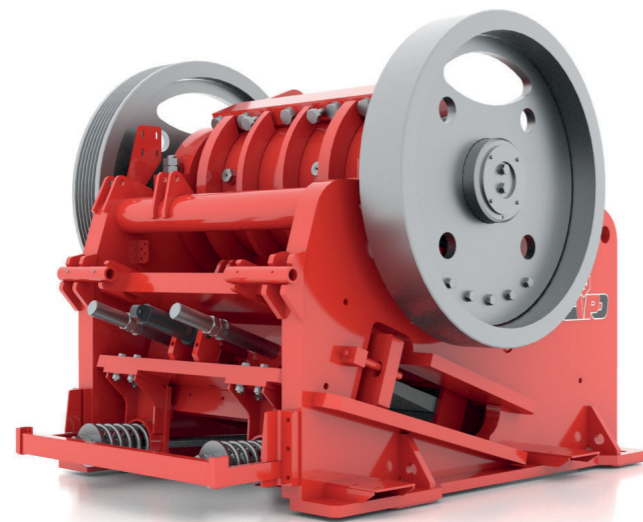
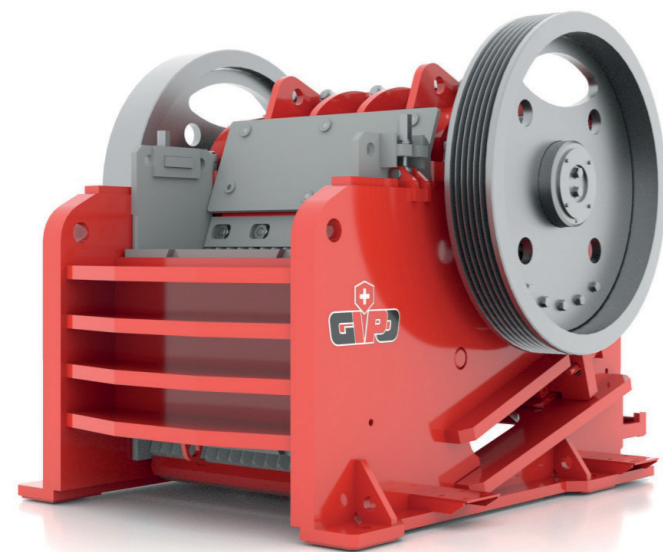

„MASSIVE, LANGLEBIGE BAUWEISE“

Die massive und grosszünftig ausgelegte Bauweise ist die perfekte Voraussetzung für das Brechen von Hartgestein. Mit dem Backenbrecher NB 1035 haben wir das ideale Werkzeug mit hoher Durchsatzleistung und geringem Verschleiss.



MICHELA GASPERINI
HARTSTEINWERK GASPERINI AG

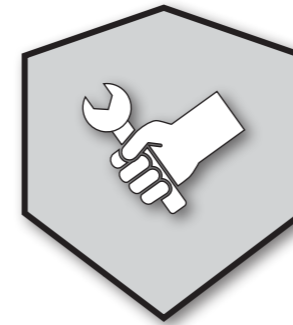

STABIL

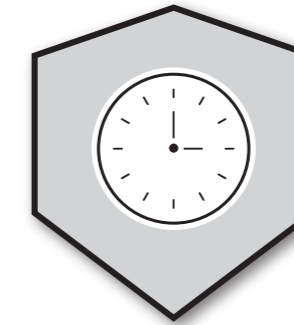

LANGLEBIG



KRAFTVOLL

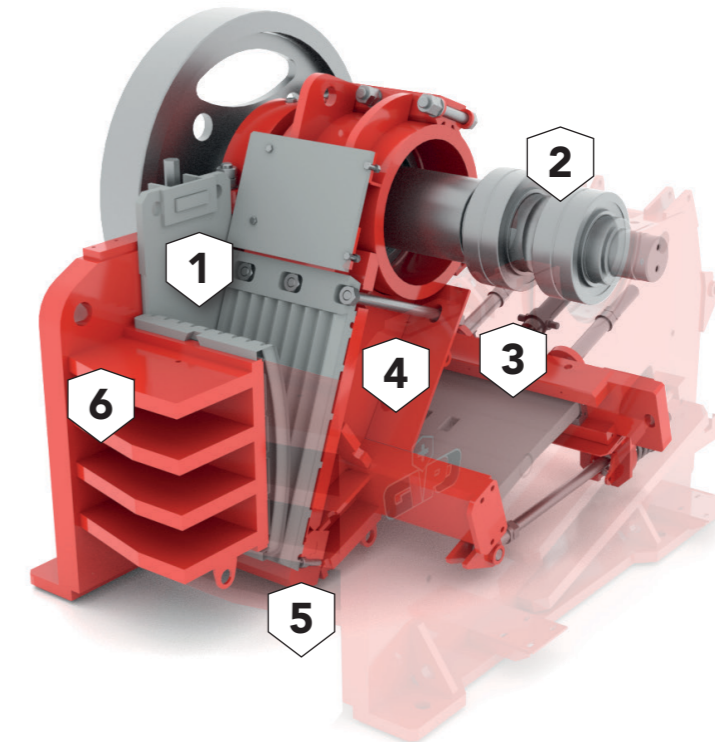

1 Brechereinlauf

2 Brechschwingenlagerung

3 Brechspaltverstellung

4 Brechschwinge

5 Brechbackenaufleger

6 Brechgehäuse



HAUPTMERKMALE

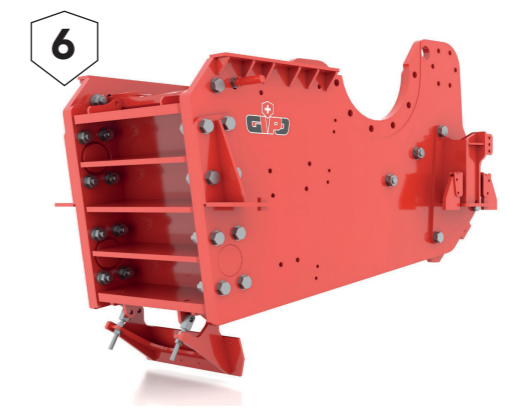
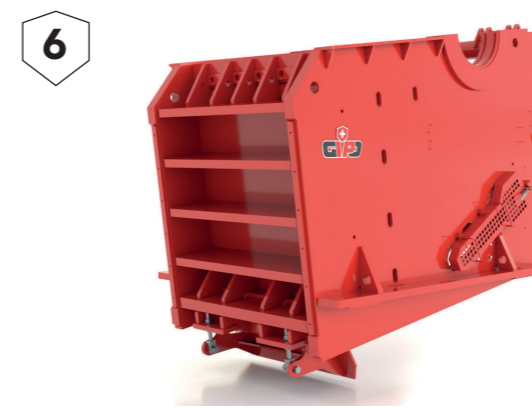
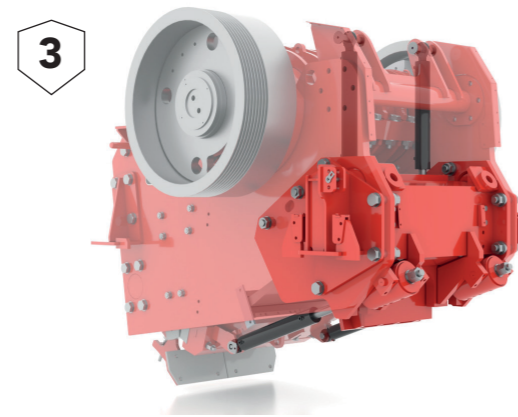
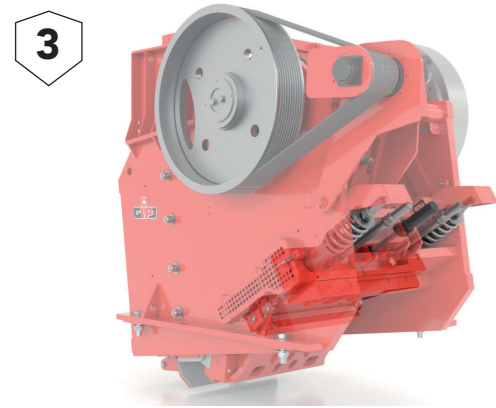
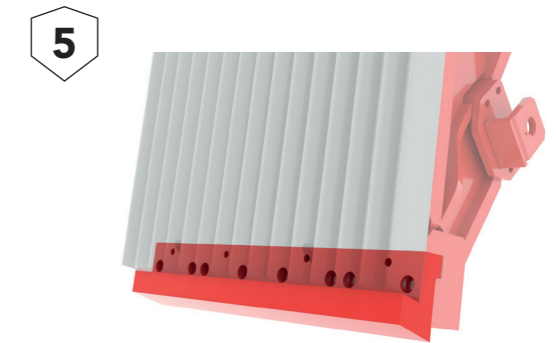
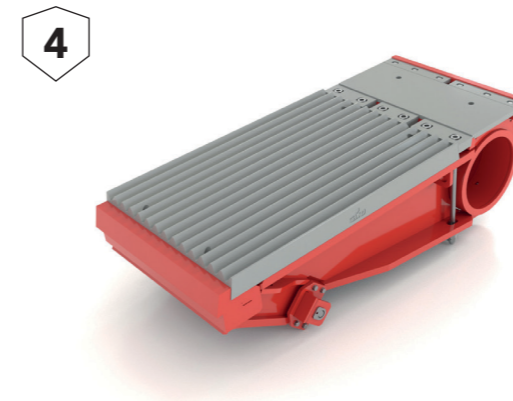
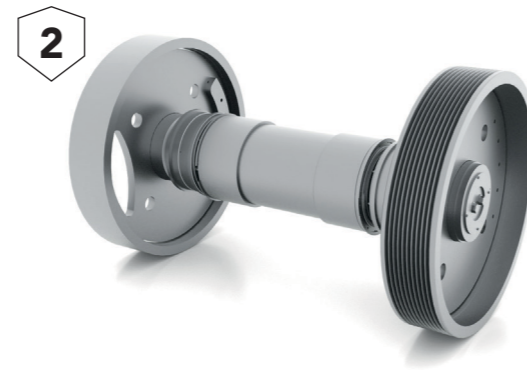

1 BRECHEREINLAUF

Der Brechereinlauf und somit der gesamte Brechraum wurde für eine optimale Materialaufnahme und eine hohe Durchsatzleistung konstruiert. Durch das richtige Verhältnis zwischen Breite und Tiefe des Brechraums werden das Materialeinzugsverhalten optimiert und Materialblockaden vermieden.

2 BRECHSCHWINGENLAGERUNG

Die Exzenterwelle wird aus hochlegiertem Vergütungsstahl hergestellt. Durch den Einsatz von hochwertigen und gross dimensionierten Lagern wird eine hohe Lebensdauer bei zusätzlich niedrigen Betriebskosten erreicht.

3 BRECHSPALTVERSTELLUNG

Über die Brechspaltverstellung lässt sich der Brechspalt am Brecherauslauf regulieren. Die robuste und servicefreundliche Brechspaltverstellung erfolgt hydraulisch mit bewährtem und fest abgestütztem Distanzplattensupport. Ihre integrierte Druckplatte dient als Überlastschutz, um Schäden im Brechraum zu verhindern.

4 BRECHSCHWINGE

Die bewegliche Brechschwinge besteht aus einer hochwertigen Schweisskonstruktion. Die optimierte Kinematik der Brechschwinge, kombiniert mit einem optimalen Hub im unteren Bereich des Brechers, unterstützt den Durchsatz und die Zerkleinerung. Die spezielle Schwingenkonstruktion vereinfacht den nachhaltigen Unterhalt und Service für die Schwingenlagerung.

5 BRECHBACKENAUFLAGER

Das Brechbackenaufleger garantiert eine formschlüssige Befestigung und vereinfacht gleichzeitig das Wechseln der Brechbacke. Durch die Schraubkonstruktion ist das Brechbackenaufleger bei entsprechendem Verschleiss schnell und einfach auszuwechseln.

6 BRECHERGEHÄUSE

Unsere Brechergehäuse bestehen aus einer hochwertigen Schweisskonstruktion in sehr robuster Bauweise, sodass sie den höchsten Belastungen und harten Einsatzbedingungen über lange Zeit zuverlässig standhalten.

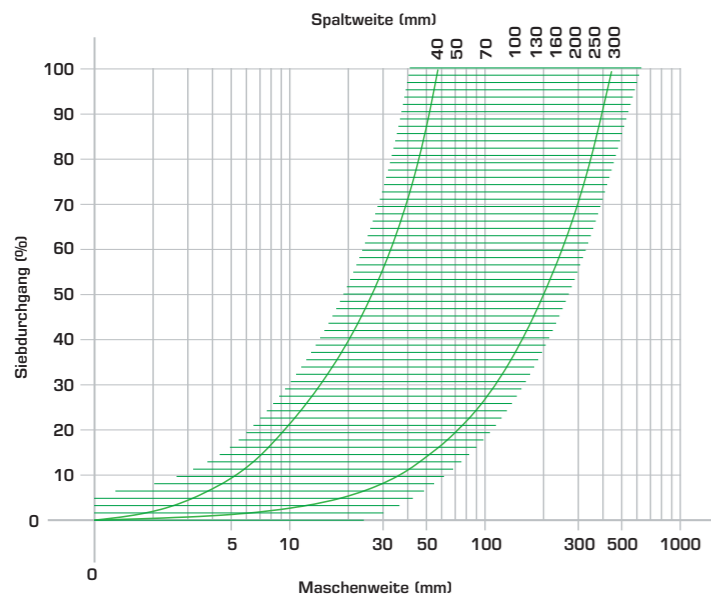
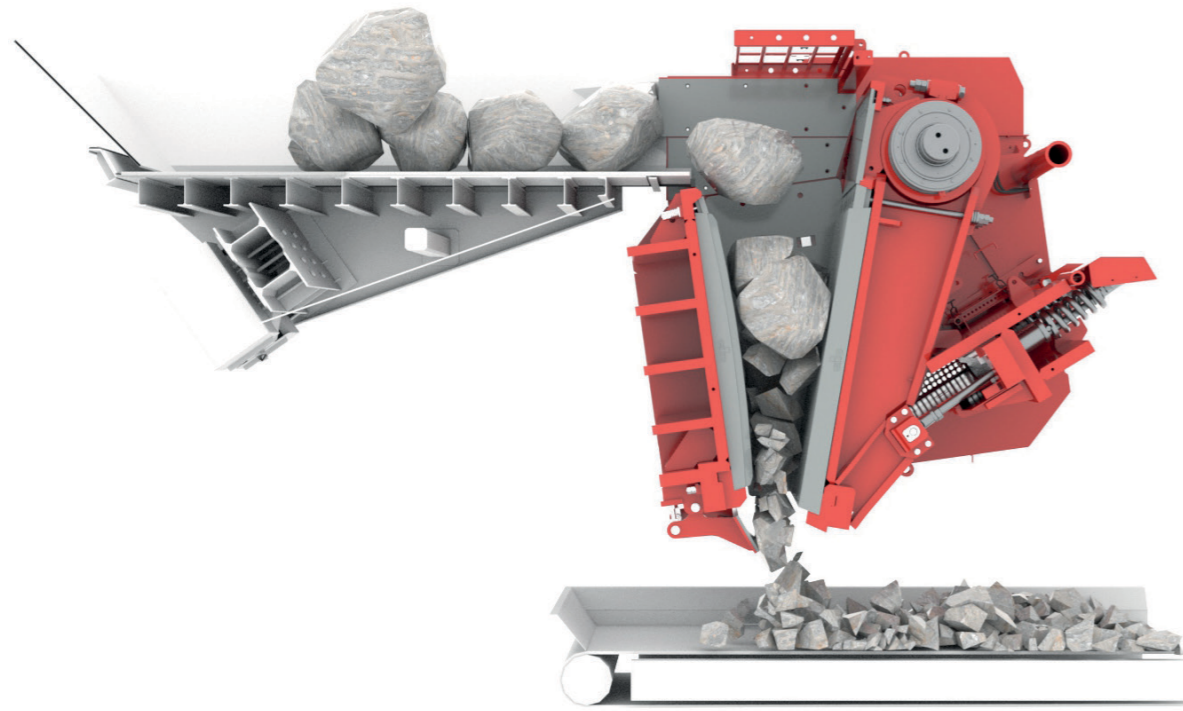

■ Primärbrecher

- Vorbrecher für mittelhartes bis hartes Gestein und Mineralien
- Für grosses Primäraufgabematerial geeignet
- Grosszügig ausgelegte Bauweise

Siebkurve: Die Kornverteilung ist abhängig vom Aufgabematerial (Aufgabestückgrösse, Korngrössenverteilung/Anteil Feinmaterial), Austrag Vorsiebmaterial, der geforderten Endkörnung, einer optimalen Bedienung und Aufgabe der Anlage sowie der richtigen Einstellung der Anlage.

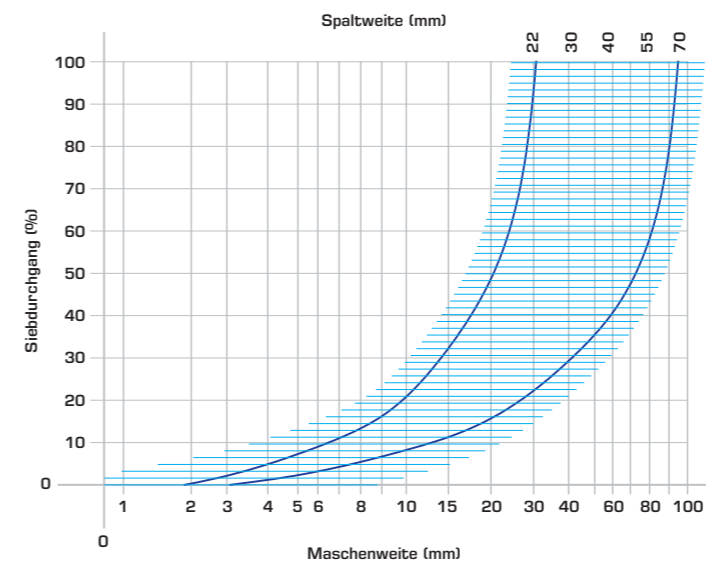

■ Sekundärbrecher

- Nachbrecher für hartes und abrasives Aufgabegut
- Erzeugung von Schotter und Splittkörnungen
- Für mittelgrosses Sekundäraufgabematerial geeignet
- Kompakte Bauweise
- Kubisches Endprodukt

Siebkurve: Die Kornverteilung ist abhängig vom Aufgabematerial (Aufgabestückgrösse, Korngrössenverteilung/Anteil Feinmaterial), Austrag Vorsiebmaterial, der geforderten Endkörnung, einer optimalen Bedienung und Aufgabe der Anlage sowie der richtigen Einstellung der Anlage.

BRECHVERHALTEN

Dank diverser Einstellungen kann der GIPO Backenbrecher Einfluss auf die Kornverteilung nehmen. Durch die Brechspalteinrichtung und die Auswahl der Brechbacken kann die Brechkurve des Endproduktes entscheidend beeinflusst werden. Auch bei der Bestückung der festen Brechwand und der Brechschwinge bietet Ihnen die GIPO AG eine Vielfalt bewährter Brechbacken an. Die stufenlose Verstellung der Brecherdrehzahl hilft Ihnen, für jeden Einsatz das gewünschte Produkt zu generieren.

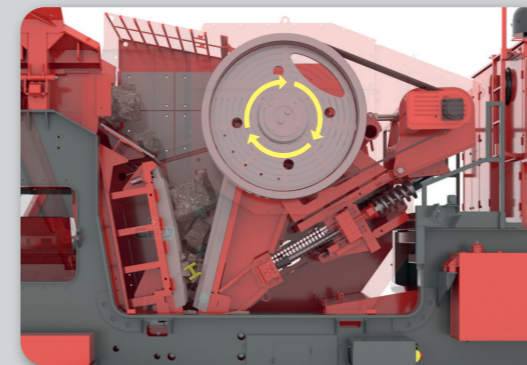

REVERSIERBETRIEB

Im Reversierbetrieb wird die Schwinge in die entgegengesetzte Richtung bewegt. Mit der Funktion Reversierbetrieb können sehr einfach Blockaden oder Verstopfungen im Brechraum gelöst werden.



BRECHBACKEN

Für unterschiedliche Anwendungen verfügen wir über diverse Brechbackenmodelle. Alle Modelle bestehen aus hochlegiertem Verschleissstahl. Durch die einfache Befestigung sind die Brechbacken schnell und einfach auswechselbar. Optimierte Zahnprofile und Brechbackendicken sowie die optimale Qualität des Verschleissstahls ermöglichen maximalen Materialdurchsatz bei minimalen Betriebskosten.

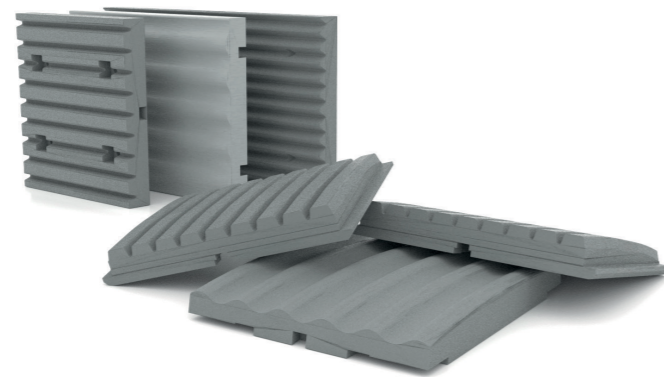

Weitere Zahnprofile und Legierungen verfügbar. Bitte wenden Sie sich für mehr Informationen an Ihre GIPO Vertretung.



FORMTYP	EIGENSCHAFTEN
SPITZ-FORM (STANDARD) 	<ul style="list-style-type: none"> - Empfohlen für Rundmaterial und nicht abrasive Gesteine - Reduktion des plattigen Anteils - Idealer Zahnabstand zum Entfernen der Feianteile - Gute Materialerfassung - Reduzierte Standzeit bei abrasivem Material - Empfohlen für kleinere Aufgabengrößen und Spaltweiten
TRAPEZ-FORM (QUARRY) 	<ul style="list-style-type: none"> - Empfohlen für abrasive und/oder gesprengte Gesteine - Erhöhte Standzeit durch das flache Profil - Höhere Belastung und Leistungsanforderung
WAVE-FORM 	<ul style="list-style-type: none"> - Empfohlen für Bauschutt/Recycling - Weniger Materialanhaftung - Hohe Durchsatzleistung



TECHNISCHES DATENBLATT

Backenbrecher	Einlauföffnung (BxH) ca. (mm)	Spaltweite ca. (mm)	Exzenterdrehzahl ca. (U/min)	Durchsatzleistung bis (t/h)	Endkorngrösse ca. (mm)	Gesamtgewicht ca. (t)	Einsatzgewicht (inkl. Antrieb) ca. (t)
B 0850	810x500	40-130	250	250	0-150	13.5	14.5
B 0960	900x600	40-160	250	400	0-200	12.0	13.5
B 1170	1'120x680	40-200	250	510	0-260	20.5	22.5
B 1270	1'200x720	40-200	280	550	0-260	26.0	28.0
B 1290	1'130x900	80-200	250	540	0-260	30.0	33.0
B 1470	1'330x680	70-200	250	600	0-260	29.0	31.5
B 1490	1'330x900	80-220	240	710	0-300	33.5	36.0
B 14100	1'324x1'000	100-250	235	760	0-320	48.5	52.0
B 14120	1'400x1'250	120-250	220	800	0-320	78.0	82.0
NB 0625	600x200	20-60	240	40	0-55	4.5	5.0
NB 1035	1'065x350	30-85	285	100	0-80	14.5	16.0

Backenbrecher	Aussenhöhe A ca. (mm)	Aussenbreite B ca. (mm)	Aussenlänge C ca. (mm)
B 0850	2'250	1'500	2'700
B 0960	2'400	1'700	2'400
B 1170	2'700	2'100	2'800
B 1270	2'400	2'700	3'100
B 1290	3'300	2'300	3'400
B 1470	2'900	2'500	3'300
B 1490	3'300	2'500	3'400
B 14100	3'500	2'900	4'000
B 14120	4'000	3'200	4'200
NB 0625	1'400	1'400	1'900
NB 1035	1'900	2'000	2'400

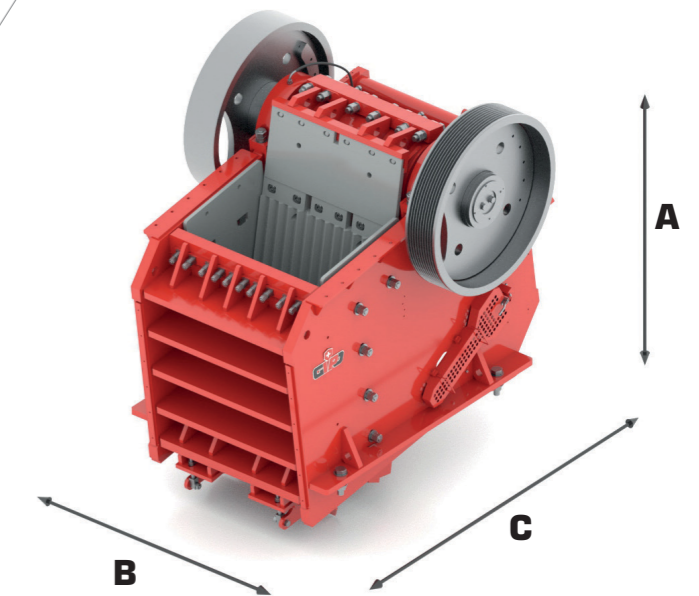

Die angegebenen Werte bezüglich Brechleistung, Aufgableistung und Aufgabestückgrösse sind stark abhängig von den Eigenschaften des Aufgabematerials (Beschaffenheit/Abrasivität, Kornverteilung, Anteil Feinmaterial etc.), der geforderten Endkornung und einer optimalen Bedienung und Aufgabe der Anlage sowie der richtigen Einstellung der Anlage.

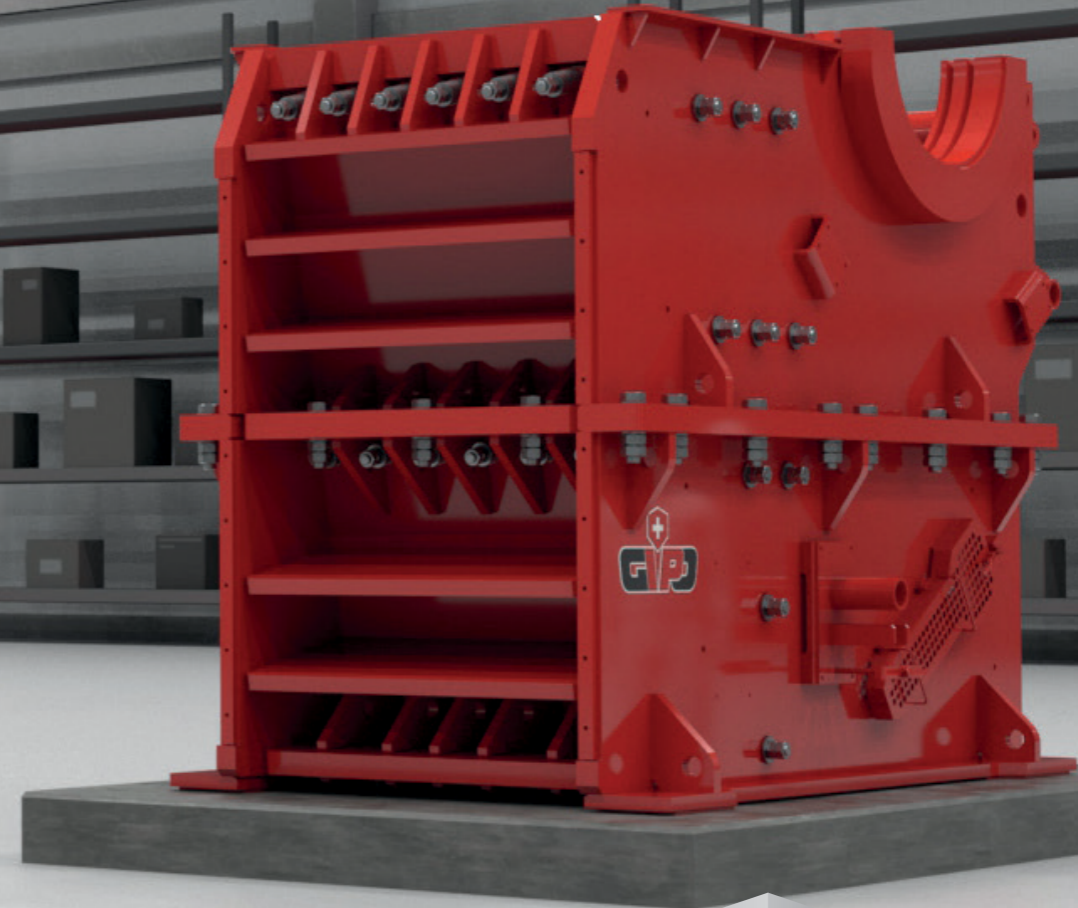
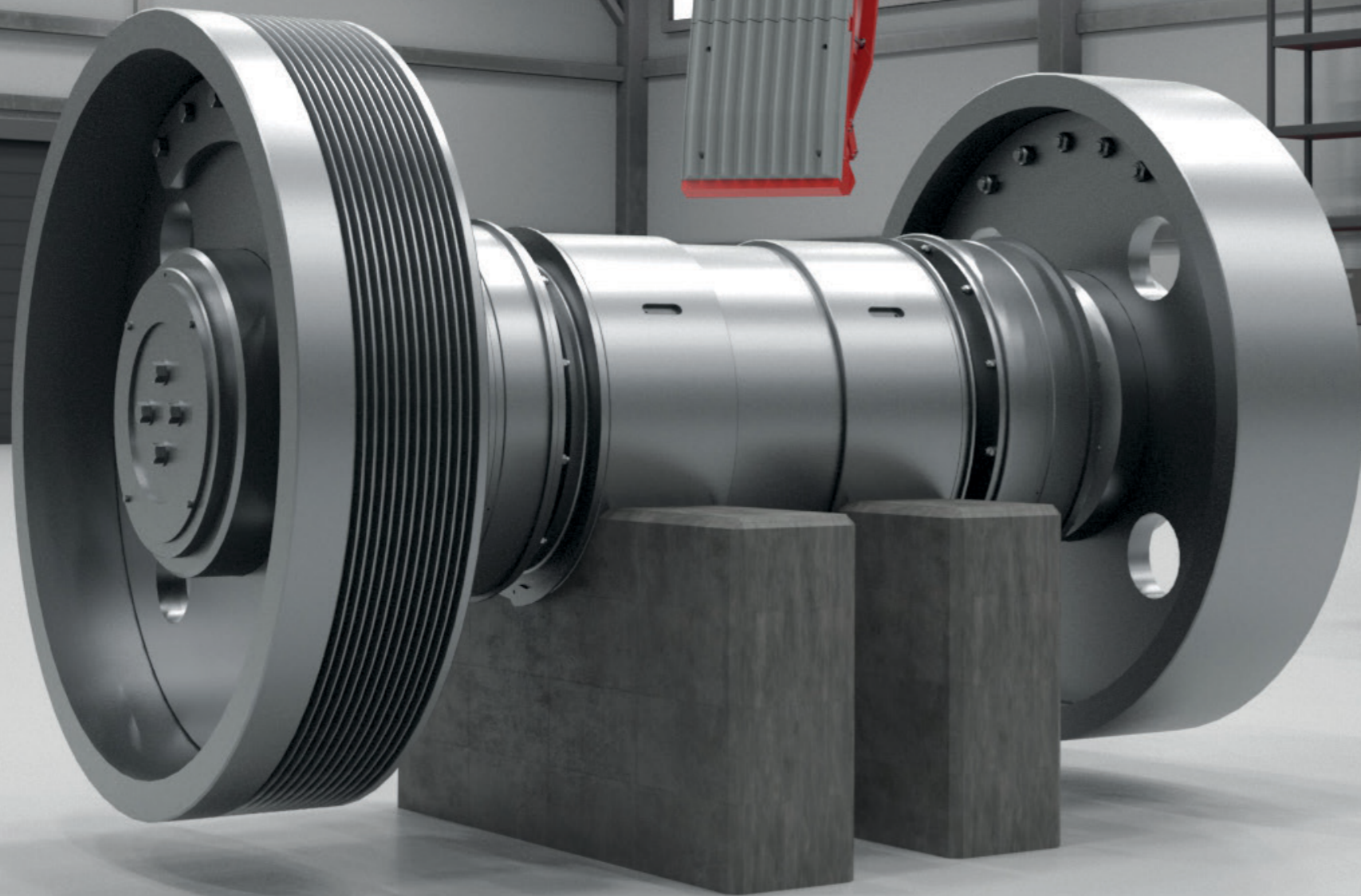

” **REVOLUTIONÄRE KONSTRUKTIONEN
UND FERTIGUNGEN AUS URI** “



GIPO AG
Industriegebiet See, Zone C
Kohlplatzstrasse 15
CH-6462 Seedorf

T +41 41 874 81 10
info@gipo.ch
www.gipo.ch
Schweiz / Switzerland / Suisse



Abbildungen und Texte sind unverbindlich und können Optionen enthalten. Technische Änderungen bleiben vorbehalten. Leistungsdaten sind abhängig von den Einsatzbedingungen.

